

# برنامه‌ریزی زنجیره‌ی تأمین حلقه‌بسته با تقاضای قطعی پویا و قیمت پیوسته‌ی نزولی

حمیدرضا کمالی\* (دانشجوی دکتری)

احمد صادقیه (استاد)

محمدعلی وحدت‌زاد (استادیار)

حسن خادمی‌زایع (دانشیار)

دانشکده‌ی مهندسی صنایع، دانشگاه یزد

در این نوشتار زنجیره‌ی تأمین حلقه‌بسته با لحاظ انواع هزینه‌ها و نیز محدودیت‌های ظرفیت و زمان، برای محصول‌های تکنولوژیک که هزینه‌ی تولید و قیمت فروش آنها نزولی است، به منظور تعیین مقدار و زمان سفارش‌دهی، تولید و تحویل برنامه‌ریزی می‌شود. بدین منظور از چهار روش متاهوریستیک الگوریتم ژنتیک، بهینه‌سازی انبوه ذرات، تکامل تفاضلی و کولونی زنبورها، مصنوعی به همراه برخی تغییرات در حل مسئله استفاده شده و جواب آنها برای مسائل با ابعاد کوچک با جواب بهینه‌ی حاصل از حل مدل برنامه‌ریزی مختلط عدد صحیح مسئله مقایسه شده است. نتایج حاصل از تحلیل عددی برای مسئله‌ی با ابعاد کوچک و نیز با ابعاد بزرگ نشان می‌دهد که خطای روش تکامل تفاضلی قابل قبول است و نیز کم‌ترین خطا در بین چهار روش ذکر شده است.

مهندسی صنایع و مدیریت شریف، زمستان ۱۳۹۴ (دوره ۱ - شماره ۲/۲، ص. ۶۰-۵۱)

hrkamali@gmail.com  
sadeqheih@yazd.ac.ir  
mvahdat@yazd.ac.ir  
hkhademiz@yazd.ac.ir

واژگان کلیدی: زنجیره‌ی تأمین حلقه‌بسته، قیمت پیوسته‌ی نزولی، الگوریتم متاهوریستیک.

## ۱. مقدمه

به‌طور مثال در برخی صنایع مانند صنایع رایانه‌یی و ارتباطی، هزینه‌ی ساخت و نیز قیمت فروش محصولات معادل ۱٪ در هفته کاهش داشته است.<sup>[۱]</sup> بنابراین هرچه این محصولات سریع‌تر توزیع شوند درآمد بیشتری حاصل می‌شود. با توجه به این موضوع و با در نظر داشتن سرعت محدود تولید و هزینه‌های ثابت حمل و تحویل کالا نیاز به مدیریت و برنامه‌ریزی تولید محصولات تکنولوژیک بسیار ضروری به نظر می‌رسد.

در این نوشتار برنامه‌ریزی زنجیره‌ی تأمین حلقه‌بسته برای محصولات تکنولوژیک که از دو دیدگاه «برنامه‌ریزی زنجیره‌ی تأمین حلقه‌بسته» و «برنامه‌ریزی محصولات تکنولوژیک» ناآوارانه است مورد بحث قرار گرفته است. برنامه‌ریزی زنجیره‌ی تأمین حلقه‌بسته و بهینه‌سازی آن موضوعی است که مورد توجه بسیاری از محققین قرار گرفته است. در هر یک از این تحقیقات، برنامه‌ریزی در شرایطی خاص انجام گرفته است. در جدول ۱ تحقیقات اخیر در این رابطه دسته‌بندی شده است.

چنان که در جدول ۱ مشاهده می‌شود، تحقیق جاری دارای پنج فرضیه (تحویل دسته‌یی، لحاظ زمان‌ها، تقاضای پویا، بازارهای چندگانه، لحاظ هزینه‌های سفارش‌دهی، نگه‌داری و کمبود) است که این فرضیات در مطالعات گذشته به صورت یک‌جا مورد بررسی قرار نگرفته است. به‌علاوه، توجه به محدودیت حجم محموله‌ها و ظرفیت انبارها در تحقیق جاری سبب نزدیک‌تر شدن مدل به واقعیت شده است. همچنین برخی محققین، تحقیقاتی در زمینه‌ی برنامه‌ریزی تولید و تحویل

زنجیره‌ی تأمین حاصل به هم پیوستن حلقه‌های عملیاتی مختلفی است که در ابتدای آن عرضه‌کنندگان و در انتهای آن مشتریان قرار دارند. زنجیره‌ی تأمین به جریان مواد، اطلاعات، وجوه و خدمات -- از تأمین‌کنندگان مواد خام طی کارگاه‌ها و انبارها تا مشتریان پایانی -- اشاره دارد و سازمان‌ها و فرایندهایی را شامل می‌شود که محصولات، اطلاعات و خدمات را تولید و به مصرف‌کنندگان تحویل می‌دهند. زنجیره‌ی تأمین حلقه‌بسته زنجیره‌ی تأمینی است که علاوه بر اجرای پیشین، دارای بخش‌هایی برای جمع‌آوری محصولات بازگشتی، بازیافت آنها و استفاده‌ی مجدد از آنها در تولید محصول مورد نظر باشد. امروزه مبحث مدیریت زنجیره‌ی تأمین از جمله مباحثی است که در حوزه‌ی مدیریت صنایع مختلف مطرح شده و به‌علت تمایل شدید صنایع به کاهش هزینه‌ها، برقراری تعامل روزافزون بین تولیدکنندگان محصولات در سطوح مختلف، و ایجاد روزافزون زنجیره‌های تأمین برای کالاهای مختلف بسیار مورد توجه واقع شده است.

محصولات تکنولوژیک<sup>۱</sup> محصولاتی هستند که براساس تکنولوژی بالا تولید می‌شوند و به‌علت رشد سریع تکنولوژی و وجود رقابت بین صاحبان این نوع صنایع، چرخه‌ی عمرشان نسبتاً کوتاه است و به‌سرعت منسوخ می‌شود. به‌همین دلیل هزینه‌ی قطعات اولیه و قیمت فروش این محصولات با گذشت زمان رو به کاهش است.

\* نویسنده مسئول

تاریخ: دریافت ۱۳۹۲/۱۰/۴، اصلاحیه ۱۳۹۲/۳/۱۷، پذیرش ۱۳۹۳/۳/۳۱.

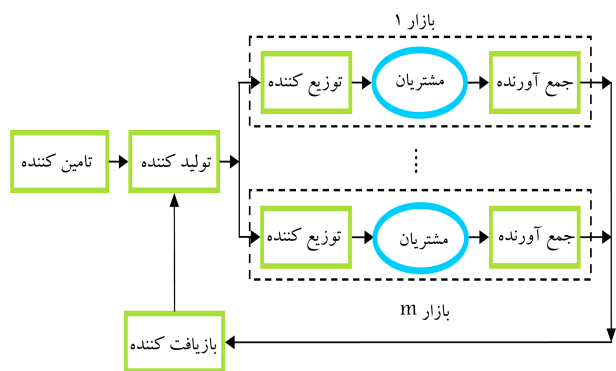

شکل ۱. مدل مفهومی زنجیره‌ی تأمین حلقه‌بسته‌ی مورد بررسی.

اولیه توسط تأمین‌کننده به تولیدکننده تحویل داده می‌شود و محصولات تولیدی پس از تولید به توزیع‌کننده‌های بازارهای فعال منتقل می‌شود تا به مشتریان فروخته شود. برخی محصولات فروخته شده برگشت داده می‌شود و توسط جمع‌آورنده‌ها خریداری می‌شود. جمع‌آورنده‌ها تعدادی از این محصولات را نابود می‌کنند و تعدادی از آنها را به بازیافت‌کننده تحویل می‌دهند. بازیافت‌کننده نیز بخش‌های قابل بازیافت را پس از بازیابی، برای استفاده‌ی مجدد به تولیدکننده منتقل می‌کند.

در مسئله‌ی مورد بررسی قطعات اولیه به دو دسته تقسیم می‌شود. قطعات دسته‌ی اول هم توسط تأمین‌کننده قابل تهیه است و هم از بازیافت محصول‌های بازگشتی حاصل می‌شود؛ در حالی که قطعات دسته دوم فقط توسط تأمین‌کننده قابل تهیه است و از بازیافت محصولات بازگشتی حاصل نمی‌شود. فرضیات زنجیره‌ی تأمین مورد بررسی عبارت است از:

۱. این زنجیره‌ی تأمین، یک زنجیره‌ی تأمین حلقه‌بسته با سه سطح پیشرو و دو سطح معکوس است.
۲. یک محصول مورد بررسی قرار می‌گیرد.
۳. افق زمانی مورد مطالعه، محدود و برابر چرخه‌ی عمر محصول است.
۴. تقاضا، قطعی و پویاست.
۵. مواجهه با کمبود مجاز است و کمبود از نوع پس‌افت و هزینه‌ی آن وابسته به زمان است.
۶. نرخ تولید و نرخ بازیافت محدود است.
۷. راه‌اندازی برای تولید یا بازیافت هزینه‌ی ثابتی دارد.
۸. تولید و بازیافت به صورت پیوسته است ولی تحویل قطعات و محصولات به صورت دسته‌بندی و در ابتدای هر دوره‌ی زمانی است.
۹. قیمت خرید قطعات اولیه به صورت پیوسته نزولی در طول زمان است.
۱۰. هدف، تعیین بازارهای تحت پوشش، تعیین مقدار و زمان سفارش، و تحویل قطعات و محصول به منظور بیشینه‌سازی سود زنجیره است.
۱۱. نوع بهینه‌سازی این مسئله از نوع متمرکز با تسهیم منافع است.<sup>[۱۲]</sup>

### ۳. اجزای مدل

#### ۳.۱. پارامترهای مدل

پارامترهای مدل عبارت‌اند از:  
 $p$ : افق زمانی مورد مطالعه؛

جدول ۱. تحقیقات اخیر در زمینه‌ی برنامه‌ریزی زنجیره‌ی تأمین حلقه‌بسته.

مرجع	تحویلی دسته‌بندی	لحاظ زمان‌ها	تقاضای پویا	بازارهای چندگانه	هزینه‌ها (سفارش دهی، نگاه‌داری، کمبود)
[۲]				✓	ک
[۳]					
[۴]					
[۵]		✓	✓		ن ک
[۶]				✓	
[۷]		✓	✓		ن ک
[۸]	✓				س ن ک
[۹]					ن ک
[۱۰]					
[۱۱]					
[۱۲]	✓			✓	س ن
[۱۳]	✓			✓	ن
[۱۴]	✓			✓	ن
[۱۵]	✓			✓	ن
تحقیق جاری	✓	✓	✓	✓	س ن ک

جدول ۲. تحقیقات اخیر در زمینه‌ی برنامه‌ریزی محصولات تکنولوژیک در یک زنجیره‌ی تأمین.

مرجع	تقاضای پویا	مقدار سفارش متفاوت	سیکل سفارش متفاوت	زنجیره‌ی تأمین پیشرو حلقه‌بسته
[۱]				✓
[۱۶]				✓
[۱۷]		✓	✓	✓
[۱۸]	✓	✓	✓	✓
[۱۹]				✓
تحقیق جاری	✓	✓	✓	✓

کالاهای تکنولوژیک (که قیمت‌شان پیوسته‌ی نزولی است) انجام داده‌اند. بعضی از این تحقیقات در یک سیستم منفرد موجودی و برخی در داخل یک زنجیره‌ی تأمین بوده‌اند. در جدول ۲ تحقیقات انجام‌شده‌ی پیشین در زمینه‌ی برنامه‌ریزی تولید و تحویل کالاهای تکنولوژیک در یک زنجیره‌ی تأمین دسته‌بندی شده است. چنان‌که مشاهده می‌شود، تحقیق جاری اولین تحقیقی است که در آن برنامه‌ریزی زنجیره‌ی تأمین حلقه‌بسته برای محصولات با قیمت پیوسته‌ی نزولی انجام شده است. در بخش دوم این مقاله تعریف مسئله ارائه می‌شود. در بخش سوم اجزای مدل مربوط به آن و در بخش چهارم روش حل مسئله بیان می‌شود. در بخش پنجم با ذکر مثال عددی، کارایی روش حل مسئله بررسی و تأیید شده و نهایتاً در بخش ششم نتیجه‌گیری ارائه می‌شود.

### ۲. تعریف مسئله

زنجیره‌ی تأمین حلقه‌بسته‌ی مورد بررسی شامل یک تأمین‌کننده، یک تولیدکننده، چند بازار فروش بالقوه، و یک بازیافت‌کننده است (شکل ۱). هر بازار فروش بالقوه شامل یک توزیع‌کننده، جمعیت مشتریان و یک جمع‌آورنده است. در ابتدا قطعات

$n$ : تعداد دوره‌های مورد مطالعه؛

$m$ : تعداد بازارهای بالقوه؛

$i$ : اندیس شماره‌ی دوره؛

$k$ : اندیس شماره‌ی بازار؛

$FC^k$ : هزینه ثابت پوشش‌دهی بازار  $k$ ام در کل دوره‌ی زمانی مورد مطالعه؛

$BC^k$ : هزینه کمیود هر واحد محصول برای توزیع‌کننده‌ی بازار  $k$ ام در هر دوره‌ی زمانی؛

$SP$ : هزینه راه‌اندازی عملیات تولید توسط تولیدکننده؛

$SR$ : هزینه راه‌اندازی برای باز یافت توسط باز یافت‌کننده؛

$GP$ : هزینه عملیات تولید هر واحد محصول توسط تولیدکننده؛

$GS^k$ : هزینه عملیات نابودکردن هر واحد محصول بازگشتی توسط جمع‌آورنده‌ی بازار  $k$ ام؛

$GR$ : هزینه عملیات باز یافت هر واحد محصول توسط باز یافت‌کننده؛

$MP$ : بیشترین ظرفیت تولید محصول توسط تولیدکننده در هر دوره‌ی زمانی؛

$MG^k$ : بیشترین ظرفیت انتقال محصول هر محموله از تولیدکننده به توزیع‌کننده‌ی بازار  $k$ ام؛

$MH^k$ : بیشترین ظرفیت انتقال محصول بازگشتی هر محموله از جمع‌آورنده‌ی بازار  $k$ ام به باز یافت‌کننده؛

$MR$ : بیشترین ظرفیت باز یافت محصول توسط باز یافت‌کننده در هر دوره‌ی زمانی؛

$TS$ : زمان لازم برای خرید قطعات توسط تأمین‌کننده؛

$TE$ : زمان لازم برای انتقال قطعات از تأمین‌کننده به توزیع‌کننده‌ی بازار  $k$ ام؛

$TH^k$ : زمان لازم برای انتقال محصول بازگشتی از جمع‌آورنده به باز یافت‌کننده‌ی بازار  $k$ ام؛

$TQ$ : زمان لازم برای انتقال قطعات دسته اول باز یافتی از باز یافت‌کننده به تولیدکننده؛

$\tau_1^k$ : نرخ بازگشت محصول در دوره‌ی اول در بازار  $k$ ام؛

$\tau_2^k$ : میزان افزایش نرخ بازگشت محصول در هر دوره نسبت به دوره‌ی قبل در بازار  $k$ ام؛

$D_i^k$ : تقاضای محصول در دوره‌ی  $i$ ام در بازار  $k$ ام؛

$P_i^k$ : قیمت فروش محصول در دوره‌ی  $i$ ام در بازار  $k$ ام؛

$UB_i, UA_i$ : هزینه‌ی خرید هر واحد قطعات دسته اول و دوم توسط تأمین‌کننده در دوره‌ی  $i$ ام؛

$UI_i$ : هزینه‌ی خرید هر واحد محصول بازگشتی توسط جمع‌آورنده در دوره‌ی  $i$ ام؛  $\Delta^k, \gamma_1^k, \gamma_2^k$ : پارامترهای تقاضای محصول؛

$RH$ : نرخ هزینه‌ی نگهداری؛

$RP$ : نسبت قیمت خرید محصول بازگشتی به قیمت فروش آن؛

$RR$ : نسبت نرخ باز یافت به نرخ تولید؛

$ASB, ASA$ : سود درخواستی تأمین‌کننده برای تحویل هر واحد قطعه‌ی دسته اول و دوم؛

$AP$ : سود درخواستی تولیدکننده به ازای هر واحد محصول؛

$AD^k$ : سود درخواستی توزیع‌کننده‌ی بازار  $k$ ام برای فروش هر واحد محصول.

سایر پارامترها عبارت‌اند از:  $VE, VF, VD^k, VC^k, VR, VQ, MA, HB, HE, HF, VA, VB, FB, FE, MB, ME, MF, MQ, HA, HB, HE, HF, VA, VB, FQ, CA, CB, CE, CF, CI, HI, HD^k, HC^k, HR, HP, FA, CD^k, CC^k, CR, CQ, FF, FD^k, FR$  و الگوی توضیح‌شان چنین است:

-- برای حرف اول: هزینه ثابت سفارش با  $F$ ، هزینه متغیر سفارش هر واحد با  $V$ ، ظرفیت محموله با  $M$ ، هزینه نگهداری با  $H$ ، و ظرفیت انبار با  $C$  نشان داده می‌شود.

-- برای حرف دوم: قطعات دسته اول و دوم خریداری شده توسط تأمین‌کننده به ترتیب با  $A$  و  $B$ ، قطعات دسته اول و دوم تولیدکننده به ترتیب با  $E$  و  $F$ ، محصولات تولیدکننده با  $I$ ، محصولات توزیع‌کننده با  $D$ ، محصولات بازگشتی جمع‌آورنده با  $C$ ، محصولات بازگشتی باز یافت‌کننده با  $R$ ، و قطعات باز یافتی باز یافت‌کننده با  $Q$  نشان داده می‌شود.

### ۲.۳. محاسبه‌ی پارامترهای وابسته

پارامترهای هزینه‌ی خرید قطعات، قیمت فروش محصول، قیمت خرید محصولات بازگشتی، مقدار تقاضای محصول، هزینه‌ی نگهداری واحد، و ظرفیت باز یافت وابسته به دیگر پارامترهاست و بر این اساس محاسبه می‌شود. در این محاسبات که در ادامه تشریح شده است محدوده‌ی اندیس‌ها به صورت  $i = 1, \dots, n$  و  $k = 1, \dots, m$  است. قیمت خرید قطعات، قیمت فروش محصول و قیمت خرید محصول بازگشتی روند نزولی براساس زمان دارد و طبق روابط ۱ تا ۴ محاسبه می‌شود.

$$UA_i = \alpha_A - \beta_A (i - 1) \quad (1)$$

$$UB_i = \alpha_B - \beta_B (i - 1) \quad (2)$$

$$P_i^k = UA_i + AS_A + UB_i + AS_B + GP + AP + AD^k \quad (3)$$

$$UI_i^k = P_i^k \cdot RP \quad (4)$$

برای تعیین تقاضای محصول هر بازار از منحنی چرخه‌ی عمر محصول استفاده می‌شود.<sup>[۲۱]، [۲۲]</sup> بدین منظور این منحنی به شکل یک دوزنقه (مطابق شکل ۲) تقریب زده شده است. این دوزنقه دارای سه بخش است: بخش اول افزایشی است و در آن تقاضا رو به افزایش است. در بخش دوم تقاضا ثابت است، و در بخش سوم تقاضا روند کاهشی دارد. مقدار تقاضا طبق روابط ۵ تا ۷ محاسبه می‌شود.

$$\theta^k = 1 + TS + TE + 1 + TG^k \quad (5)$$

$$\lambda^k = n - \theta^k + 1 \quad (6)$$

$$D_i^k = \begin{cases} \frac{\Delta^k (i - \theta^k + 1)}{\lambda^k \cdot \gamma_1^k + 1}, & \theta^k \leq i \leq \theta^k + \lambda^k \cdot \gamma_1^k \\ \Delta^k, & \theta^k + \lambda^k \cdot \gamma_1^k \leq i \leq \theta^k + \lambda^k \cdot \gamma_2^k \\ \frac{\Delta^k (n - i + 1)}{\lambda^k (1 - \gamma_2^k)}, & \theta^k + \lambda^k \cdot \gamma_2^k \leq i \leq n \end{cases} \quad (7)$$

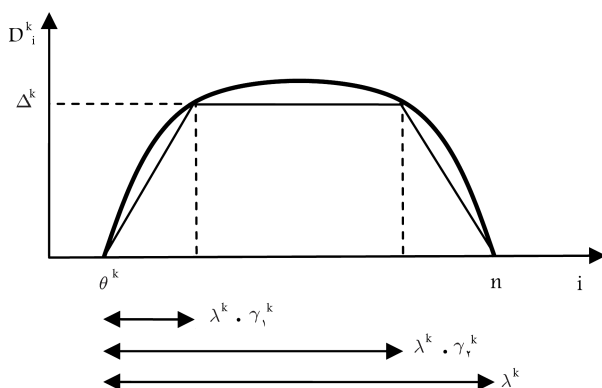

شکل ۲. منحنی چرخه‌ی عمر محصول.

در رابطه‌ی ۵ مقدار  $\theta^k$ ، یعنی شماره‌ی اولین دوره‌ی که فروش محصول در بازار  $k$ ام شروع می‌شود، معین خواهد شد. این مقدار برابر با ۱ (شماره دوره‌ی شروع برنامه‌ریزی) به‌اضافه‌ی  $TS$  (مدت زمان برای تأمین قطعات توسط تأمین‌کننده) به اضافه  $TE$  (مدت زمان لازم برای انتقال قطعات از تأمین‌کننده به تولیدکننده) به اضافه‌ی ۱ (کم‌ترین دوره‌ی لازم برای تولید محصول) به‌اضافه‌ی  $TG^k$  (مدت زمان لازم برای انتقال محصول از تولیدکننده به توزیع‌کننده‌ی بازار  $k$ ام) است.

در رابطه‌ی ۶ مقدار  $\lambda^k$ ، یعنی تعداد دوره‌هایی که محصول در بازار  $k$ ام به فروش می‌رسد، تعیین می‌شود. این مدت از  $\theta^k$  شروع، و به  $n$  ختم می‌شود.

تعیین مقدار تقاضا توسط رابطه‌ی ۷، و به‌شکل ذوزنقه‌ی چرخه‌ی عمر محصول (شکل ۲) انجام می‌شود. این تقاضا از مقدار صفر در زمان  $\theta^k$  شروع می‌شود و به مقدار  $\Delta^k$  در زمان  $\theta^k + \lambda^k \cdot \gamma_1^k$  سپس به مقدار  $\Delta^k$  در زمان  $\theta^k + \lambda^k \cdot \gamma_1^k$  و در نهایت به مقدار صفر در زمان  $n$  به‌صورت خط مستقیم تغییر می‌یابد.

هزینه‌ی نگه‌داری واحد برای قطعات اولیه و محصول به‌صورت کسری از ارزش موجودی است و طبق روابط ۸ تا ۱۶ محاسبه می‌شود.

همچنین اگر بازار  $k$ ام تحت پوشش قرارگیرد (فعال باشد)، متغیر باینری  $WM^k$  برابر ۱ است و در غیر این صورت برابر صفر خواهد بود.

### ۴.۳. ارتباطات بین متغیرهای مدل

در شکل ۳ ارتباطات بین متغیرهای مسئله‌ی مورد بررسی نشان داده شده است. تأمین‌کننده دارای دو ورودی، دو انبار و دو خروجی برای قطعات دسته اول و قطعات دسته دوم است. تولیدکننده نیز دارای سه ورودی برای قطعات دسته اول، قطعات دسته دوم و قطعات دسته اول بازیافتی، دو انبار ابتدایی برای قطعات دسته اول و قطعات دسته دوم، و نیز یک انبار انتهایی برای محصولات و یک خروجی محصول برای هر بازار فعال است. در بخش تولید، یک واحد قطعات اولیه‌ی دسته اول (قطعات جدید یا بازیافتی) و یک واحد قطعات اولیه‌ی دسته دوم به یک واحد محصول تبدیل می‌شود. این عمل در هر دوره به‌اندازه‌ی متغیر تعداد تولید انجام می‌شود. توزیع‌کننده‌ی هر بازار دارای یک ورودی و یک انبار برای محصولات و یک خروجی برای فروش محصول است. جمع‌آورنده‌ی هر بازار دارای یک ورودی و یک انبار بازیافتی و دو خروجی، یکی برای نابودسازی و دیگری برای انتقال به‌منظور بازیافت است. بازیافت‌کننده دارای یک ورودی از هر بازار و یک انبار برای محصولات بازیافتی، و همچنین یک انبار و یک خروجی برای قطعات بازیافتی است. در بخش

$$HA_i = RH \frac{\rho}{n} UA_i \quad (8)$$

$$HB_i = RH \frac{\rho}{n} UB_i \quad (9)$$

$$HE_i = RH \frac{\rho}{n} UA_i \quad (10)$$

$$HF_i = RH \frac{\rho}{n} UB_i \quad (11)$$

$$HI_i = RH \frac{\rho}{n} (UA_i + UB_i + GP) \quad (12)$$

$$HD_i^k = RH \frac{\rho}{n} (UA_i + UB_i + GP) \quad (13)$$

$$HC_i^k = RH \frac{\rho}{n} UI_i^k \quad (14)$$

$$HR_i = RH \frac{\rho}{m \cdot n} \sum_{k=1}^m UI_i^k \quad (15)$$

$$HP_i = RH \frac{\rho}{n} \left( \frac{1}{m} \sum_{k=1}^m UI_i^k + GR \right) \quad (16)$$

ظرفیت بازیافت نیز طبق رابطه‌ی ۱۷ محاسبه می‌شود.

$$MR = MP \cdot RR \quad (17)$$

### ۳.۳. متغیرهای مدل

متغیرهای تصمیم حقیقی غیر منفی مدل عبارت‌اند از:

$XA_i$ : مقدار خرید قطعات دسته اول و دسته دوم توسط تأمین‌کننده در دوره  $i$ ام؛

$XE_i$ : مقدار انتقال قطعات دسته اول و دسته دوم از تأمین‌کننده به تولیدکننده در دوره  $i$ ام؛

$XP_i$ : مقدار تولید محصول توسط تولیدکننده در دوره  $i$ ام؛

$XG_i^k$ : مقدار انتقال محصول از تولیدکننده به توزیع‌کننده‌ی بازار  $k$ ام در دوره  $i$ ام؛

$XH_i^k$ : مقدار انتقال محصول بازگشتی از جمع‌آورنده‌ی بازار  $k$ ام به بازیافت‌کننده در دوره  $i$ ام؛

$XS_i^k$ : مقدار محصول بازگشتی نابود شده در جمع‌آورنده‌ی بازار  $k$ ام در دوره  $i$ ام؛

$XR_i$ : مقدار بازیافت محصول توسط بازیافت‌کننده در دوره  $i$ ام؛

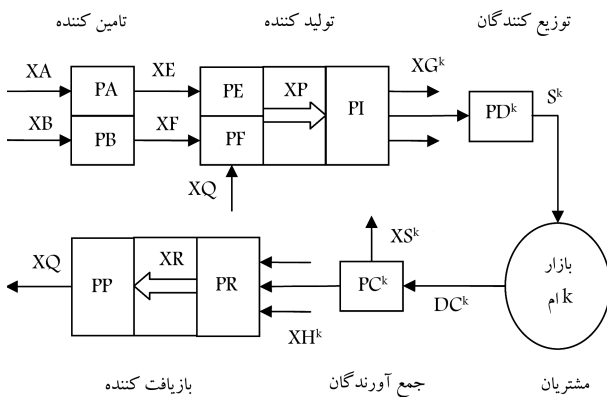

شکل ۳. نمودار ارتباطات بین متغیرهای مدل.

جدول ۳. تعریف عناصر تشکیل دهنده هر راه حل.

مقدار عنصر	حد بالا	موقعیت در رشته جواب
$XA/MA$	$(CA + CE)/MA$	$(3m + 7)(i - 1) + 1$
$XB/MB$	$(CB + CF)/MB$	$(3m + 7)(i - 1) + 2$
$XE/ME$	$CE/ME$	$(3m + 7)(i - 1) + 3$
$XF/MF$	$CF/MF$	$(3m + 7)(i - 1) + 4$
$XP/MP$	$\setminus$	$(3m + 7)(i - 1) + 5$
$XG^k/MG^k$	$CD^k/MG^k$	$(3m + 7)(i - 1) + 5 + k$
$XH^k/MH^k$	$CC^k/MH^k$	$(3m + 7)(i - 1) + 5 + m + k$
$XS^k/CC^k$	$\setminus$	$(3m + 7)(i - 1) + 5 + 2m + k$
$XR/MR$	$\setminus$	$(3m + 7)(i - 1) + 6 + 3m$
$XQ/MQ$	$CQ/MQ$	$(3m + 7)(i - 1) + 7 + 3m$
$WM^k$	$\setminus$	$(3m + 7)n + k$

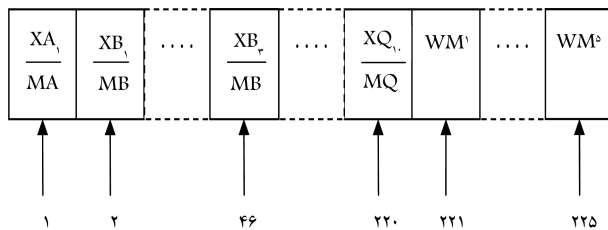

شکل ۴. وضعیت قرارگیری متغیرهای مدل در یک جواب.

#### ۲.۴. ارزیابی جواب

برای به دست آوردن مقدار تابع هدف برای هر جواب باید مقدار سود زنجیره به ازای مقادیر آن جواب محاسبه شود. بدین منظور باید ابتدا مقادیر متغیرهای مربوط به هر جواب از داخل آن استخراج شود. فرضاً در مسئله‌ی که دارای ۵ بازار است برای به دست آوردن میزان تولید ۴ امین دوره باید ۷۱ امین مقدار عددی جواب (با توجه به جدول ۳) در مقدار بیشینه ظرفیت تولید در هر دوره ( $MP$ ) ضرب شود. در حین عملیات تولید جواب‌ها در طی مراحل الگوریتم، ممکن است جواب‌هایی ناموجه ایجاد شود، مثلاً مقدار محصول خارج شده از یک انبار بیشتر از موجودی آن شود. بنابراین باید قبل از ارزیابی هر جواب آن را به صورت موجه تبدیل کرد. دستورات مورد استفاده برای این منظور عبارت‌اند از:

۱. اگر هر یک از متغیرهای تصمیم از حد پایین خود کم‌تر یا از حد بالای خود بیشتر بود، آنگاه باید آن متغیر برابر حد مربوطه قرار داده شود.
۲. چنانچه مقدار متغیر  $WM^k$  بزرگ‌تر از  $5/5$  بود آن مقدار را باید برابر ۱ و در غیر این صورت برابر صفر در نظر گرفت.
۳. اگر میزان ورودی به بخشی از زنجیره به گونه‌ی باشد که باعث شود موجودی انبار آن بخش بیش از ظرفیت انبار آن شود باید مقدار ورودی آن قدر کاهش یابد تا سطح موجودی انبار با ظرفیت آن برابر شود.
۴. اگر میزان خروجی از بخشی از زنجیره بیش از موجودی آن بخش باشد باید مقدار خروجی آن قدر کاهش یابد تا سطح موجودی انبار صفر شود.
۵. در صورت لزوم تغییر میزان خروجی بخش جمع‌آورنده، ابتدا باید مقدار محصول ناپود شده تغییر یابد و اگر باز هم تغییر ضرورت داشت مقدار محصول بازگشتی ارسالی به بازافت‌کننده باید تغییر یابد.

بازافت، یک واحد محصول بازگشتی به یک واحد قطعات دسته اول بازافتی تبدیل می‌شود. این عمل در هر دوره به اندازه‌ی متغیر تعداد بازافت انجام می‌گیرد.

همچنین تابع هدف در مسئله‌ی مورد بررسی همان سود زنجیره است که از مقدار درآمد منهای مجموع هزینه‌ها (شامل هزینه‌های عملیات، ثابت و متغیر سفارش دهی، نگه‌داری، راه‌اندازی، کمبود، ثابت بازارهای فعال، و خرید) به دست می‌آید.

#### ۴. روش حل مسئله

در مسئله‌ی مورد بررسی ملاحظه می‌شود که میزان تولید محدود است و بازارهای بالقوه هر کدام مقدار معینی تقاضا دارند. همچنین باید تعدادی بازار از بین بازارهای بالقوه‌ی موجود انتخاب شود و تحت پوشش قرار گیرد. این مسئله از نوع مسئله‌ی کوله‌پشتی است که یک مسئله‌ی NP-complete است؛ بنابراین می‌توان اثبات کرد که مسئله‌ی مورد بررسی از دسته مسائل NP-hard است.

هنگام برنامه‌ریزی یک زنجیره‌ی تأمین حلقه‌بسته، افق زمانی مورد مطالعه را می‌توان به تعدادی دوره‌ی برابر تقسیم کرد و برنامه‌ریزی را برای آنها انجام داد. مثلاً می‌توان هر دوره را برابر یک فصل، یک ماه، یک هفته، یک روز یا غیره قرار داد. هر چه تعداد تقسیمات (دوره‌ها) بیشتر باشد برنامه‌ریزی نزدیک‌تر به واقعیت صورت می‌گیرد، ولی ابعاد مسئله افزایش یافته و تعداد محاسبات لازم و به تبع آن زمان حل نیز بیشتر می‌شود. مخصوصاً در مسائل NP-hard که با افزایش ابعاد مسئله، زمان حل شدیداً افزایش می‌یابد. روش‌هایی که جواب بهینه ارائه می‌کنند مانند روش‌های حل برنامه‌ریزی مختلط عدد صحیح (MILP) [۲]، با افزایش ابعاد مسئله غیرقابل استفاده می‌شوند؛ لذا در این‌گونه مسائل باید از روش‌های متاهوریستیک برای تعیین یک راه حل تقریبی و نزدیک به بهینه بهره گرفت.

مدل مورد بررسی یک مدل بزرگ است؛ به‌طور مثال برای مسئله‌ی کوچکی که ۵ دوره زمانی و ۵ بازار دارد تعداد متغیرهای تشکیل دهنده‌ی جواب (با به عبارتی تعداد ابعاد مسئله) برابر ۱۱۵ است که مقداری بزرگ به‌شمار می‌رود؛ لذا بهینه‌سازی آن توسط روش‌های متاهوریستیک هم مشکل است و برای افزایش کارایی این روش‌ها باید تغییراتی در مراحل الگوریتم حل به کار برد. این تغییرات در بخش ایجاد جمعیت اولیه و تصحیح حدود تولید و بازافت بیان شده است.

#### ۱.۴. تعریف جواب

هر جواب در مسئله‌ی مورد بررسی به‌صورت رشته‌ی از اعداد حقیقی تعریف می‌شود. با فرض این که  $n$  تعداد دوره‌های زمانی مسئله و  $m$  تعداد بازارهای بالقوه باشد طول این رشته برابر  $n + m + 3m + 7$  است و هر عضو از آن به‌همراه موقعیت قرارگیری در هر جواب و نیز حد بالای آن طبق جدول ۳ تعریف می‌شود. حدود بالا با توجه به محدودیت ظرفیت انبارها محاسبه شده‌است. حد پایین تمام اعضای هر رشته جواب برابر صفر است و  $i$  شماره دوره زمانی و  $k$  شماره بازار را مشخص می‌کند.

به‌طور مثال نسبت تعداد قطعات دسته دوم سفارش داده شده توسط تأمین‌کننده به بیشینه ظرفیت سفارش این قطعات در هر محموله در دوره زمانی ۳، چنانچه تعداد دوره‌های مسئله برابر ۱۰ و تعداد بازارها ۵ باشد، به‌صورت یک عدد حقیقی در ۴۶ امین محل رشته جواب قرار دارد. در شکل ۴ شمای کلی وضعیت قرارگیری متغیرهای مدل در هر جواب برای این مسئله نشان داده شده است.

داده می‌شود ولی هنگام ارزیابی آن جواب اگر مقدارش بزرگ‌تر از ۱ بود برابر ۱ قرار داده می‌شود. همین روش تصحیح باید برای مقدار بازیافت محصول هم انجام شود.

#### ۵.۴. روش‌های متاهوریستیک

در این بخش چهار روش متاهوریستیک الگوریتم ژنتیک (GA)<sup>۲</sup>، بهینه‌سازی انبوه ذرات (PSO)<sup>۴</sup>، تکامل تفاضلی (DE)<sup>۵</sup> و کولونی زنبورهای مصنوعی (ABC)<sup>۶</sup> که همگی مبتنی بر جمعیتی از جواب‌ها هستند استفاده می‌شود. این الگوریتم‌ها طبق ساختار اصلی خودشان ولی با لحاظ تغییرات بیان شده در بخش ایجاد جمعیت اولیه و تصحیح حدود تولید و بازیافت اجرا می‌شود.

#### ۵. مثال عددی

برای مشاهده‌ی کارایی روش حل بیان شده تعدادی آزمایش طراحی و بررسی می‌شود. پارامترهای این آزمایشات نشأت گرفته از آزمایشاتی هستند که در تحقیقات<sup>[۱]</sup> طراحی و به کار برده شده است. در این آزمایشات تعداد دوره‌های زمانی برابر ۵، ۷، ۱۰ و ۲۰ و تعداد بازارها نیز برابر با ۵، ۱۰، ۲۰ و ۴۰ فرض شده است که از ترکیب آنها، ۱۶ نوع آزمایش ایجاد می‌شود. از هر نوع آزمایش نیز به تعداد ۱۰ مسئله‌ی مختلف ایجاد می‌شود که پارامترهای آنها نیز طبق جدول ۴ و توسط روابط ۱۸ تا ۴۶ ایجاد می‌شود. جدول ۴ برگرفته از تحقیقات پیشین<sup>[۱]</sup> است اما، به علت تفاوت موجود بین ماهیت مسئله‌ی نوشتار حاضر و مسئله‌ی بررسی شده در آن تحقیق<sup>[۱]</sup> (که موجب غیر اقتصادی شدن زنجیره می‌شود)، برخی از داده‌های آن (که با \* مشخص شده) تغییر یافته است. در روابط مورد استفاده، به پارامترهایی که نسبت به مسئله‌ی بررسی شده<sup>[۱]</sup> جدیدند مقادیر جدیدی تخصیص داده شده است. همچنین از دو متغیر کمکی  $MPx^k$  و  $\Delta x^k$  نیز استفاده شده است. در این روابط عملگر  $Random\{x\}$  عددی را به‌طور تصادفی از سطر  $x$  جدول ۴ انتخاب می‌کند. عملگر  $U(a, b)$  عددی حقیقی را به‌طور تصادفی در بازه  $(a, b)$  تولید می‌کند.  $Int(x)$  هم تابع جزء صحیح است.

$$\rho = Random\{10\} \quad (18)$$

$$RR, RP = U(0, 0.5, 0, 1.5) \quad (19)$$

$$RH = Random\{9\} \quad (20)$$

$$ASA, ASB = 0.5 \times Random\{13\} \quad (21)$$

$$AP, AD^k, AC^k = Random\{13\} \quad (22)$$

$$FA, FB = 0.5 \times Random\{3\} \quad (23)$$

$$FE, FF = 0.5 \times Random\{12\} \quad (24)$$

$$FQ, FD^k, FR^k = Random\{12\} \quad (25)$$

$$VA, VB, VE, VF = 0.5 \times U(0, 1) \quad (26)$$

$$VQ, VD^k, VC^k, VR^k = U(0, 1) \quad (27)$$

$$SP = Random\{4\} \quad (28)$$

$$SR = U(0, 1) \times SP \quad (29)$$

$$GP = Random\{8\} \quad (30)$$

آزمایش‌های عددی انجام شده نشان می‌دهد که موجه کردن هر جواب باید به صورت موقت باشد و جواب پس از ارزیابی به فرم قبلی بازگردد. این کار دست‌یابی به جواب‌های بهتر را ساده می‌کند، زیرا ضمن حفظ تنوع جواب‌ها، از محدود شدن آنها به بخشی کوچک و افتادن در دام بهینه‌ی محلی جلوگیری می‌کند.

#### ۳.۴. ایجاد جمعیت اولیه

یکی از راه‌های تولید جمعیت اولیه، ایجاد این جمعیت به صورت تصادفی با توجه به حدود بالا و پایین متغیرهای جواب است. اما برای دست‌یابی سریع‌تر به جواب نهایی و اجتناب از افتادن در دام بهینه‌ی محلی، جواب اولیه باید با توجه به دستورات زیر تولید شود:

۱. به‌طور تصادفی تعدادی از بازارها را به صورت فعال و بقیه را غیرفعال در نظر گرفته شود (تخصیص عددی تصادفی در بازه ۰ تا ۱ به هر  $WM^k$ ).

۲. برابر با تقاضای هر دوره در هر بازار به مقدار انتقال محصول از تولیدکننده به توزیع‌کننده، به مقدار تولید محصول در تولیدکننده، به مقدار انتقال قطعات از تأمین‌کننده به تولیدکننده، و به مقدار سفارش قطعات توسط تأمین‌کننده -- در دوره‌ی متناسب قبل از آن -- اضافه شود به‌گونه‌ی که تقاضاها در زمان خود برآورده شوند. فرضاً اگر تقاضای مشتری در بازار دوم در دوره دهم برابر ۱۰ واحد باشد و مقدار  $TG^t$  برابر ۳ باشد باید به میزان تولید در تولیدکننده در  $4(1+3)$  دوره قبل یعنی دوره ۶، تعداد ۱۰ واحد اضافه شود. همچنین با توجه به مقدار محصول فروش رفته و به تبع آن مقدار محصول بازگشتی، به مقدار نابودسازی محصول، حمل محصولات برگشتی به بازیافت‌کننده، مقدار بازیافت محصول، و انتقال قطعات از بازیافت‌کننده به تولیدکننده در دوره‌ی متناسب بعد از آن اضافه می‌شود. چون در نهایت باید جواب ایجاد شده توسط روش ارزیابی جواب بررسی و موجه شود، در این بخش هیچ ملاحظه و توجهی نسبت به محدودیت ظرفیت‌ها و یا اولویت بازیافت محصول نسبت به نابودسازی محصول صورت نمی‌گیرد.

۳. مقادیر متغیرهای مربوط به زنجیره باید به صورت نسبت (مانند آنچه در جدول ۳ نشان داده شده) درآیند.

۴. جهت ایجاد تنوع در جواب‌ها به منظور افزایش کارایی الگوریتم متاهوریستیک به کار برده شده، باید مقادیر نسبت در عددی حقیقی که به صورت تصادفی از بازه  $(0.7 - 1E1, 0.1 + 1E1 - 1)$  انتخاب می‌شود ضرب شوند.

#### ۴.۴. تصحیح حدود تولید و بازیافت

چنانچه مقدار تولید محصول توسط تولیدکننده در یک دوره کم‌تر از بیشینه ظرفیت تولید باشد و در دوره‌ی بعد هم تولید انجام شود، هزینه‌ی راه‌اندازی مجدد تولید به دوره‌ی بعدی تعلق می‌گیرد. چون حد بالای متغیر نسبت تولید برابر ۱ در نظر گرفته شده (یا به عبارتی بیشترین میزان تولید برابر  $MP$  تعیین شده) در حین حل متاهوریستیک مدل ممکن است متغیر مقدار تولید به سختی به حد بالای خود برسد؛ یعنی در بسیاری موارد مقدار تولید در یک دوره اندکی کم‌تر از بیشترین ظرفیت تولید به دست آید؛ این امر باعث افزایش تعداد راه‌اندازی تولید و به تبع آن افزایش هزینه می‌شود. برای جلوگیری از این رخداد، طی مراحل الگوریتم مقدار بیشینه تولید که در جدول ۳ برابر ۱ تعیین شده است مقداری بزرگ‌تر از ۱ یعنی مثلاً ۱/۳ قرار

جدول ۴. داده‌های لازم برای ایجاد پارامترهای مسائل نمونه. [۱]

ستون	۱	۲	۳	۴	۵	۶	۷	۸	۹	۱۰	۱۱	۱۲
سطر ۱	۲۴۰۰	۲۴۰۰	۲۵۰۰	۲۵۰۰	۱۲۰۰۰	۱۲۰۰۰	۱۸۰۰	۱۸۰۰	۵۰۰۰	۵۰۰۰	۳۰۰۰	۳۰۰۰
سطر ۲	۳۶۰۰	۳۶۰۰	۲۵۰۰۰	۲۵۰۰۰	۲۰۰۰۰	۲۰۰۰۰	۲۵۰۰	۲۵۰۰	۸۰۰۰	۸۰۰۰	۴۵۰۰	۴۵۰۰
سطر ۳	۲۰۰	۲۰۰	۱۰۰	۱۰۰	۴۰	۱۰۰	۵۰	۲۰۰	۷۵	۲۰۰*	۵۰*	۱۰۰*
سطر ۴	۳۰۰	۳۰۰	۱۵۰	۱۵۰	۹۰	۱۵۰	۲۷۵	۱۵۰	۱۲۰	۶۰	۸۰	۴۰
سطر ۵	۱۰۰	۱۰۰	۱۰۰	۱۰۰	۱۵۰	۱۵۰	۸۰	۸۰	۷۵	۷۵	۱۲۰	۱۲۰
سطر ۶	۱	۱	۰٫۵	۰٫۵	۱	۱	۰٫۸	۰٫۸	۰٫۷	۰٫۷	۰٫۶	۰٫۶
سطر ۷	۸	۸	۸	۸	۴۰	۴۰	۲۰	۲۰	۳۰	۳۰	۱۵	۱۵
سطر ۸	۴	۴	۴	۴	۷	۷	۶	۶	۶	۶	۴	۴
سطر ۹	۰٫۸	۰٫۸	۰٫۸	۰٫۸	۰٫۰۸	۰٫۰۸	۰٫۱	۰٫۱	۰٫۱	۰٫۱	۰٫۰۵	۰٫۰۵
سطر ۱۰	۱	۱	۱	۱	۰٫۲۵	۰٫۲۵	۱	۱	۲	۲	۰٫۵	۰٫۵
سطر ۱۱	۴٫۱۶	۴٫۱۶	۴٫۱۶	۴٫۱۶	۲۰	۲۰	۱۰٫۴	۱۰٫۴	۱۵٫۶	۱۵٫۶	۰٫۷۸	۰٫۷۸
سطر ۱۲	۱۰۰	۵۰	۲۵	۲۵	۱۵	۵۰	۸۰	۴۰	۳۰	۱۵	۲۵۰	۵۰
سطر ۱۳	۳	۳	۵	۵	۶	۶	۸	۸	۴	۴	۳	۳

GA: تعداد جمعیت = ۱۵۰ - تقاطع = یکنواخت - ثابت تقاطع = ۰٫۷ - ثابت جهش = ۰٫۴ - کروموزوم: باینری (۸ بیت صحیح و ۱۵ بیت اعشاری)؛

PSO: تعداد جمعیت = ۱۵۰ - پارامتر اجتماعی = ۱٫۷۵ - پارامتر شناختی = ۲٫۵ - ضریب اینرسی = ۱٫۲۵ - نسبت بیشترین سرعت به دامنه = ۰٫۱۰؛

DE: تعداد جمعیت = ۱۵۰ - عامل جهش = ۱٫۷۵ - ثابت تقاطع = ۰٫۲۵؛

ABC: تعداد زنبور کارگر = تعداد زنبور تماشاگر = ۷۵ - تعداد زنبور کاشف = ۱ - حداکثر دفعات ثابت ماندن جواب = تعداد زنبورهای کارگر ضرب در بعد مسئله.

الگوریتم‌های فوق به کمک نرم‌افزار Borland Delphi ۷ کدنویسی و سپس روی یک رایانه‌ی شخصی (۲ GB RAM، ۱٫۸ GHz Intel Dual Core) اجرا شده است. اجرای الگوریتم‌ها تا زمانی ادامه یافته که پس از  $t_1$  دقیقه تابع هدف کم‌تر از ۲۰ واحد رشد یابد، یا زمان اجرا بیش از  $t_2$  دقیقه طول بکشد.  $t_1$  و  $t_2$  برای مسائل با  $n = 5, 7, 10$  برابر ۱ و ۶، و برای مسائل با  $n = 20, 40$  برابر ۲ و ۱۲ در نظر گرفته شده است. همچنین برای مسائل با ابعاد کوچک، جواب بهینه مسئله از طریق حل مدل MILP توسط نرم‌افزار GAMS به دست آمده است. چون مدل از نوع MILP است حل آن و به دست آوردن جواب بهینه وقتی ابعاد مسئله بزرگ باشند بسیار وقت‌گیر و غیرعملی است. به منظور به دست آوردن یک حد بالا برای کل مسائل ایجادشده، با حذف شرط باینری و عدد صحیح بودن از متغیرهای مدل، جواب برنامه‌ریزی خطی برای این مسائل به دست آورده شده است. سپس شاخص خطای جواب متاهوریستیکی نسبت به جواب بهینه ( $E1$ ) توسط رابطه‌ی ۴۷، و نیز شاخص خطای جواب متاهوریستیکی نسبت به حد بالا ( $E2$ ) توسط رابطه‌ی ۴۸ محاسبه شده است. در این روابط،  $X$  نتیجه‌ی حاصل از حل متاهوریستیکی مدل،

$$GR = U(0, 1) \times GP \quad (31)$$

$$GS^k = U(0, 1) \quad (32)$$

$$MA, MB, ME, MF, MQ, MG^k, MH^k = Random\{0, 1\} \quad (33)$$

$$(MPx^k, \Delta x^k) = Random(2, 1) \quad (34)$$

$$MP = \frac{\rho}{n} \times U(0, 1) \times \sum_k MPx^k \quad (35)$$

$$\Delta^k = \frac{\rho}{n} \times \Delta x^k \quad (36)$$

$$TS, TE, TQ, TG^k, TH^k = Int(0, 15 \times n \times U(0, 1)) \quad (37)$$

$$\alpha_A, \alpha_B = 0, 5 \times Random\{0, 1\} \quad (38)$$

$$\beta_A, \beta_B = U(0, 1, 1, 2) \times \frac{0, 2 \rho}{1000 n} \quad (39)$$

$$\gamma_1^k = U(0, 1, 0, 3) \quad (40)$$

$$\gamma_2^k = U(0, 1, 0, 9) \quad (41)$$

$$\tau_1^k = \frac{1}{n} \times U(0, 3, 0, 5) \quad (42)$$

$$\tau_2^k = \frac{1}{n(n-1)} \times U(0, 3, 0, 5) \quad (43)$$

$$BC^k = \frac{\rho}{n} \times U(1, 5) \quad (44)$$

$$CA, CB, CE, CF, CI, CR, CQ = 0, 5 \times U(0, 1, 1, 1) \times \sum_k \Delta^k \quad (45)$$

$$CD^k, CC^k = \Delta^k \times U(0, 1, 1, 1) \quad (46)$$

مشخصات و پارامترهای مربوط به روش‌های متاهوریستیکی به کار برده شده به روش سعی و خطا انتخاب شده که عبارت‌اند از:

جدول ۵. نتایج حاصل از حل متاهوریستیکی مسئله‌های نمونه.

ABC		DE		PSO		GA		مستله	n	m	بعد
ME۲	ME۱	ME۲	ME۱	ME۲	ME۱	ME۲	ME۱				
۰٫۴۸۶۸	۰٫۰۰۴۵	۰٫۴۸۷۰	۰٫۰۰۰۷۱	۰٫۵۱۷۳	۰٫۰۸۷۵	۰٫۵۷۴۱	۰٫۱۹۸۰	۱۱۵	۵	۵	۱
۰٫۵۰۵۳	۰٫۰۲۸۸	۰٫۵۰۴۵	۰٫۰۲۶۹	۰٫۶۰۷۱	۰٫۲۵۸۶	۰٫۶۲۹۶	۰٫۳۱۶۹	۱۹۵	۱۰	۵	۲
۰٫۴۰۵۹	۰٫۰۲۱۱	۰٫۴۰۲۷	۰٫۰۱۵۰	۰٫۵۷۷۶	۰٫۳۸۵۳	۰٫۶۴۲۵	۰٫۴۷۵۸	۳۵۵	۲۰	۵	۳
۰٫۳۹۳۹	۰٫۰۳۰۶	۰٫۳۸۸۱	۰٫۰۱۹۲	۰٫۶۶۶۷	۰٫۵۵۴۰	۰٫۶۹۰۳	۰٫۵۷۶۹	۶۷۵	۴۰	۵	۴
۰٫۵۵۳۱	۰٫۰۳۰۶	۰٫۵۴۹۱	۰٫۰۱۵۲	۰٫۵۸۲۲	۰٫۰۹۲۷	۰٫۶۷۶۲	۰٫۳۴۳۶	۱۵۹	۵	۷	۵
۰٫۴۱۲۲	۰٫۰۷۵۵	۰٫۴۰۳۷	۰٫۰۱۹۵	۰٫۵۰۰۰	۰٫۲۴۵۷	۰٫۵۷۲۰	۰٫۳۸۷۹	۲۶۹	۱۰	۷	۶
۰٫۴۱۶۹	-	۰٫۴۰۷۷	-	۰٫۶۴۰۲	-	۰٫۷۰۴۲	-	۴۸۹	۲۰	۷	۷
۰٫۴۴۱۰	-	۰٫۴۱۷۶	-	۰٫۵۹۸۹	-	۰٫۶۷۱۹	-	۹۲۹	۴۰	۷	۸
۰٫۷۰۷۶	-	۰٫۷۰۶۴	-	۰٫۷۲۷۲	-	۰٫۷۸۶۴	-	۲۲۵	۵	۱۰	۹
۰٫۴۶۱۲	-	۰٫۴۵۲۷	-	۰٫۵۲۲۴	-	۰٫۶۶۶۵	-	۳۸۰	۱۰	۱۰	۱۰
۰٫۵۰۱۴	-	۰٫۴۹۱۷	-	۰٫۶۲۴۳	-	۰٫۷۲۹۹	-	۶۹۰	۲۰	۱۰	۱۱
۰٫۴۴۲۱	-	۰٫۴۰۶۸	-	۰٫۶۸۹۳	-	۰٫۷۵۸۱	-	۱۳۱۰	۴۰	۱۰	۱۲
۰٫۷۰۲۷	-	۰٫۶۹۶۴	-	۰٫۷۰۹۷	-	۰٫۷۹۸۸	-	۴۴۵	۵	۲۰	۱۳
۵۳۸۱	-	۰٫۵۲۹۳	-	۰٫۶۱۳۹	-	۰٫۷۰۵۵	-	۷۵۰	۱۰	۲۰	۱۴
۰٫۴۹۴۳	-	۰٫۴۷۲۳	-	۰٫۶۰۹۱	-	۰٫۶۹۶۷	-	۱۳۶۰	۲۰	۲۰	۱۵
۰٫۵۱۵۰	-	۰٫۴۵۵۱	-	۰٫۶۴۸۴	-	۰٫۷۶۶۶	-	۲۵۸۰	۴۰	۲۰	۱۶

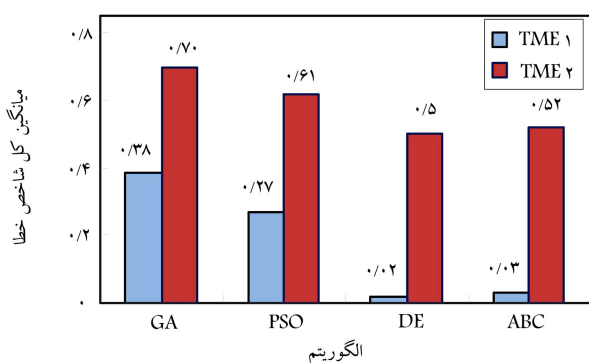

شکل ۵. میانگین کل شاخص‌های خطای حاصل از حل مسائل نمونه.

جواب بهینه و به تبع آن محاسبه‌ی شاخص خطای اول را ندارد) در همان حدود مسائل کوچک باقی مانده است و بنابراین می‌توان نتیجه گرفت که کارایی الگوریتم با بزرگ شدن مسئله (فرضاً مسئله‌ی ۱۶ دارای ۲۵۸۰ متغیر یا بعد است) کاهش نیافته است.

## ۶. نتیجه‌گیری

در این نوشتار، زنجیره‌ی تأمین حلقه‌بسته با لحاظ هزینه‌های سفارش، نگه‌داری و کمبود، زمان و ظرفیت حمل و تولید و نیز ظرفیت انبارها برای برنامه‌ریزی عملیات سفارش، تولید و تحویل در یک افق زمانی محدود بررسی شده است. همچنین این

A نتیجه‌ی حاصل از حل بهینه‌ی مدل MILP، و B حد بالای محاسبه شده است.

$$E1 = \frac{A - X}{A} \quad (47)$$

$$E2 = \frac{B - X}{B} \quad (48)$$

به‌طور مثال، اگر ششمین مسئله از اولین ترکیب ایجاد شده مورد نظر باشد، جواب بهینه‌ی آن (حاصل از حل مدل MILP) برابر ۳۳۹۳۴، جواب حل به‌کمک الگوریتم ژنتیک برابر ۲۶۷۴۳، و حد بالای محاسبه شده (حاصل از حل برنامه‌ریزی خطی) برابر ۶۹۵۹۳ به دست می‌آید. بنابراین مقدار شاخص خطای اول برابر ۰٫۲۱ و مقدار شاخص خطای دوم برابر ۰٫۶۲ خواهد شد. نتایج بررسی ۱۶۰ مسئله‌ی ایجاد شده (۱۰ مسئله برای هر یک از ۱۶ نوع آزمایش) در جدول ۵ ذکر شده است. در این جدول مقدار میانگین شاخص‌های خطا (ME۲، ME۱) حاصل از حل متاهوریستیکی ۱۰ مسئله از هر نوع آزمایش، محاسبه و نمایش داده شده است.

همچنین در شکل ۵ میانگین کل شاخص‌های خطا (TME۲، TME۱)

حاصل از حل متاهوریستیکی کل مسائل نمونه نشان داده شده است.

چنان که مشاهده می‌شود روش DE جواب بهتری ارائه کرده و با توجه به ابعاد بزرگ مسئله، میانگین شاخص اول خطای مناسبی (۲٪) ایجاد کرده است. در این روش شاخص دوم خطا در حدود ۰٫۵ نوسان می‌کند، البته این شاخص را نمی‌توان برای سنجش کارایی روش حل متاهوریستیکی به کار برد ولی ظاهراً مشاهده می‌شود که مقدار این شاخص برای مسائل بزرگ (که قابلیت محاسبه‌ی



بازارهای تحت پوشش و نیز مقدار و زمان انتقال قطعات و محصولات بین بخش‌های مختلف در زنجیره‌های حلقه بسته (به‌طور عام) و برای محصولات تکنولوژیک (به‌طور خاص) با تقسیم افق زمانی مورد مطالعه به تعداد زیاد (برنامه‌ریزی با دقت بالا) بهره جست. بررسی مدل‌های چندهدفه و نیز مدل‌هایی با تقاضای احتمالی برای تحقیقات آینده پیشنهاد می‌شود.

مطالعه به‌طور خاص برای کالاهای تکنولوژیک که قیمت‌شان پیوسته نزولی است انجام گرفته است. بدین‌منظور از چهار روش متاهوریستیکی GA، PSO، DE و ABC برای حل مسئله استفاده شده است. نتایج به دست آمده نشان می‌دهد که روش DE مقدار خطای مناسبی دارد و در بین چهار روش ذکر شده کم‌ترین خطا را دارد. از نتایج این تحقیق می‌توان برای دست‌یابی به جوابی تقریبی در تعیین

### پانوشته‌ها

1. high-tech
2. mixed integer linear programming
3. genetic algorithm
4. particle swarm optimization
5. differential evolution
6. artificial bee colony

### منابع (References)

1. Mungan, D. "An optimal operational policy for an integrated production-delivery system under continuous price decrease", Master Thesis, Louisiana State University, USA (2007).
2. Pishvaei, M.S., Rabbani, M. and Torabi, S.A. "A robust optimization approach to closed-loop supply chain network design under uncertainty", *Applied Mathematical Modelling*, **35**(2), pp. 637-649 (2011).
3. Khajavi, L.T., Seyed-Hosseini, S.-M. and Makui, A. "An integrated forward/reverse logistics network optimization model for multi-stage capacitated supply chain", *iBusiness*, **3**(2), pp. 229-235 (2011).
4. Huang, Q. and Hu, B. "Simulation model of multi-echelon closed supply chain for spare parts", The 3rd International Workshop on Intelligent Systems and Applications, China (2011).
5. Wang, L. and Murata, T. "Study of optimal capacity planning for remanufacturing activities in closed-loop supply chain using system dynamics modeling", *IEEE International Conference on Automation and Logistics*, China (2011).
6. Pishvaei, M.S. and Razmi, J. "Environmental supply chain network design using multi-objective fuzzy mathematical programming", *Applied Mathematical Modelling*, **36**(8), pp. 3433-3446 (2012).
7. Zeballos, L.J., Gomes, M.I., Barbosa-Povoa, A.P. and Novais, A.Q. "Addressing the uncertain quality and quantity of returns in closed-loop supply chains", *Computers and Chemical Engineering*, **47**, pp. 237-247 (2012).
8. Mitra, S. "Inventory management in a two-echelon closed-loop supply chain with correlated demands and returns", *Computers & Industrial Engineering*, **62**(4), pp. 870-879 (2012).
9. Kenné, J.-P., Dejax, P. and Gharbi, A. "Production planning of a hybrid manufacturing–remanufacturing system under uncertainty with in a closed-loop supply chain", *International Journal of Production Economics*, **135**(1), pp. 81-93 (2012).
10. Hassanzadeh Amin, S. and Zhang, G. "An integrated model for closed-loop supply chain configuration and supplier selection: Multi-objective approach", *Expert Systems with Applications*, **39**(8), pp. 6782-6791 (2012).
11. Esteves, V.M., Sousa, J.M., Silva, C.A., Povoia, A. and Gomes, M. "SCant-design: Closed loop supply chain design using ant colony optimization", *IEEE Congress on Evolutionary Computation*, Australia (2012).
12. Yang, P., Chung, S., Wee, H., Zahara, E. and Peng, C. "Collaboration for a closed-loop deteriorating inventory supply chain with multi-retailer and price-sensitive demand", *International Journal of Production Economics*, **143**(2), pp. 557-566 (2013).
13. Zeballos, L.J., Méndez, C.A., Barbosa-Povoa, A.P. and Novais, A.Q. "Multi-stage stochastic optimization of the design and planning of a closed-loop supply chain", *23rd European Symposium on Computer Aided Process Engineering*, Finland (2013).
14. Georgiadis, P., Vlachos, D. and Tagaras, G. "The impact of product lifecycle on capacity planning of closed-loop supply chains with remanufacturing", *Production and Operations Management*, **15**(4), pp. 514-527 (2006).
15. Zeballos, L.J., Méndez, C.A., Barbosa-Povoa, A.P. and Novais, A.Q. "Multi-period design and planning of closed-loop supply chains with uncertain supply and demand", *Computers & Chemical Engineering*, **66**, pp. 151-164 (2014).

16. Yu, J., Sarker, B.R., Mungan, D. and Rahman, M. "A production-delivery inventory system under continuous price decrease and finite planning horizon", *Industrial Engineering Research Conference*, Canada (2008).
17. Bing-Chang, O. and Yi-Ming, F. "JIT delivery policy for a supply chain under continuous price decrease", *Eighth International Conference of Chinese Logistics and Transportation Professionals*, China (2008).
18. Yu, J.C., Tsai, M., Liour, Y. and Cheng, N. "An efficient supplier-buyer partnership for hi-tech industry", *International Conference on New Trends in Information and Service Science*, China (2009).
19. Yu, J., Mungan, D. and Sarker, B.R. "An integrated multi-stage supply chain inventory model under an infinite planning horizon and continuous price decrease", *Computers & Industrial Engineering*, **61**(1), pp. 118-130 (2011).
20. Murayama, T., Yoda, M., Eguchi, T. and Oba, F. "Adaptive production planning by information sharing for reverse supply chain", *Fourth International Symposium on Environmentally Conscious Design and Inverse Manufacturing*, Japan (2005).
21. Georgiadis, P., Vlachos, D. and Tagaras, G. "The impact of product lifecycle on capacity planning of closed-loop supply chains with remanufacturing", *Production and Operations Management*, **15**(4), pp. 514-527 (2006).